

Mezcladora Birrotor

Discontinua de Paletas



Mezcladora birrotor discontinua de paletas

Capacidad: 48 a 2.800 litros
Objetivos: homogeneización y mezclado de productos de características diferentes

MEZCLADO Y HOMOGENEIZACIÓN DE VARIOS PRODUCTOS (POR LOTES SUCESIVOS)

La mezcladora de doble árbol de paletas BRP es una mezcladora continua con dos cubas paralelas, cada una de las cuales cuenta con paletas que favorecen el mezclado homogéneo independientemente de la granulometría y de la densidad.

La acción intensa de mezclado garantiza, aun con productos delicados o extremadamente frágiles, un proceso óptimo sin formación de partículas finas. La mezcladora puede ser arrancada con carga completa.

ESPECIFICACIONES TÉCNICAS

- **Capacidad:** 48 a 2.800 litros por lote
- **Coefficiente de variación alcanzado (CV):** menor a 3%
- **Razón de mezclado:** 1/100.000
- **Gran homogeneidad (CV < 5%)**
- **Cojinetes de extremo con grupo de estanqueidad del rotor en diferentes versiones con opción de presurización con aire o con nitrógeno**
- **Doble descarga del compartimento mediante bombas**
- **Robusta cuba de mezclado fabricada de acero carbono o acero inoxidable 304 L**

FUNCIÓN

La mezcladora discontinua BRP se utiliza para sólidos secos (polvos, granulados, fibras cortas), sólidos secos + líquidos (humidificación, granulación, revestimiento) y líquidos y pastas de baja viscosidad.



▶ **Tiempos de descarga más cortos** gracias a la doble boca de descarga



▶ **Bajo residuo (0-5,5% del volumen)**



▶ **Tiempos de mezclado muy cortos (5-30 segundos)**



▶ **Fácil limpieza**

Ventajas



MODO DE FUNCIONAMIENTO

Los rotores horizontales, que giran en sentido opuesto, crean una zona de fluidización que asegura un mezclado preciso de los productos. La zona de fluidización es generada por las dos tecnologías de mezclado, la primera bajo forma de turbulencia y la segunda bajo forma de transporte. En estas zonas fluidizadas, los polvos y los granulados se dispersan de forma óptima en muy poco tiempo. La mezcladora de doble árbol de paletas BRP garantiza un desempeño de alto nivel en términos de homogeneidad y de velocidad de mezclado.

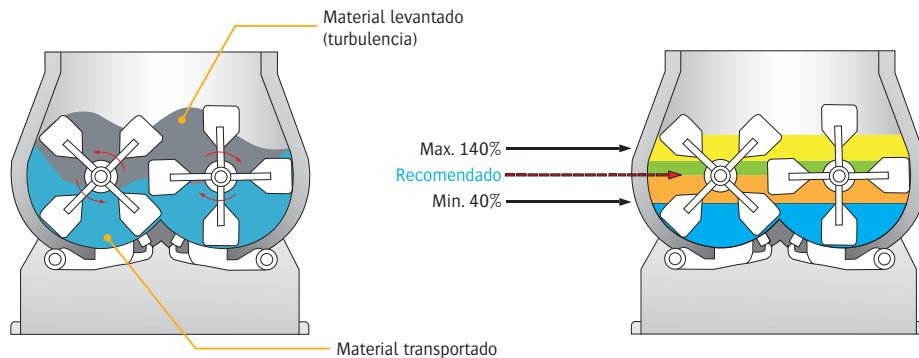

DIMENSIONES en mm

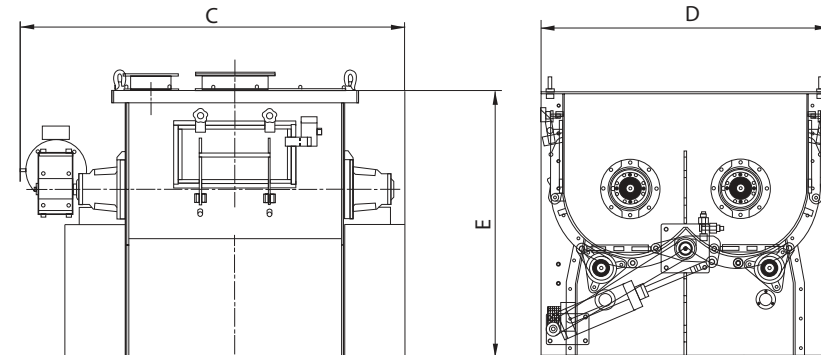

Modelos	C	D	E	Volumen nominal en litros	Capacidad de trabajo en litros	
					Min.	Max.
BRP 120	1 484	1 059	1 004	120	48	168
BRP 250	1 784	1 363	1 104	250	100	350
BRP 500	2 269	1 835	1 630	500	200	700
BRP 1 000	2 690	2 170	2 036	1 000	400	1 400
BRP 2 000	3 170	2 662	2 373	2 000	800	2 800

Opciones



Doble envoltura de calentamiento/enfriamiento



Cuba y árbol rotor de acero inoxidable 316L