

FlowMatic® 05 - VH*

PESAJE BRUTO - TRANSACCIÓN COMERCIAL



FlowMatic® 05 - VH

05

Cadencia: 10 - 30 big bag/h.
Capacidad: 2 toneladas/big bag
Objetivos: higiene y ergonomía para el operador

* Cilindro hidráulico

ENVASADO CON BIG BAG SUSPENDIDO Y PESAJE BRUTO

El modelo FlowMatic® 05 es la solución eficaz y flexible para el envasado de polvos sujetos a restricciones de higiene exigentes : reducción de las zonas de retención sobre el suelo mediante la implantación de la "plataforma" de pesaje directamente sobre el cabezal de envasado. El apoyo del big bag es realizado por un cilindro hidráulico.

ESPECIFICACIONES TÉCNICAS

Velocidad: 10 - 30 big bag/h.
Materiales de fabricación: acero pintado, acero inoxidable 304L, acero inoxidable 316L
Acabado: RAL 9006, microgranallado, electropulido
Potencia instalada: 1,6 kW
Potencia media absorbida: 0,2 kW
Consumo de aire comprimido: 2,9 Nm³/h
Presión de trabajo: 6 bar
Entrada 4-20 mA: 1
Entrada TOR: 3
Salida TOR: 5
Precisión de la cadena de pesaje: ± 500 gramos
Velocidad de recolección de polvo: 300 m³/h.
Dimensiones máximas de big bags
Largo x ancho x altura: 1.550 x 1.550 x 2.400 mm

MODO DE FUNCIONAMIENTO

TIEMPO MEDIO DE UN CICLO COMPLETO: 2 MIN

1. Colocación del big bag en la estación de envasado
2. Fijación estanca de la boca de envasado del big bag mediante un sello presurizado
3. Levantado del big bag
4. Inflado del big bag para su preformado
5. Traslado desde el dispositivo de inflado hacia la extracción de aire
6. Llenado del big bag a alta velocidad
7. Gestión del pesaje : pesaje a baja velocidad para ajuste de la dosificación.
8. Fin del llenado : descenso del cilindro hidráulico, despresurización del sello y desenganche automático.
9. Retiro del big bag mediante una transpaleta o una carretilla elevadora

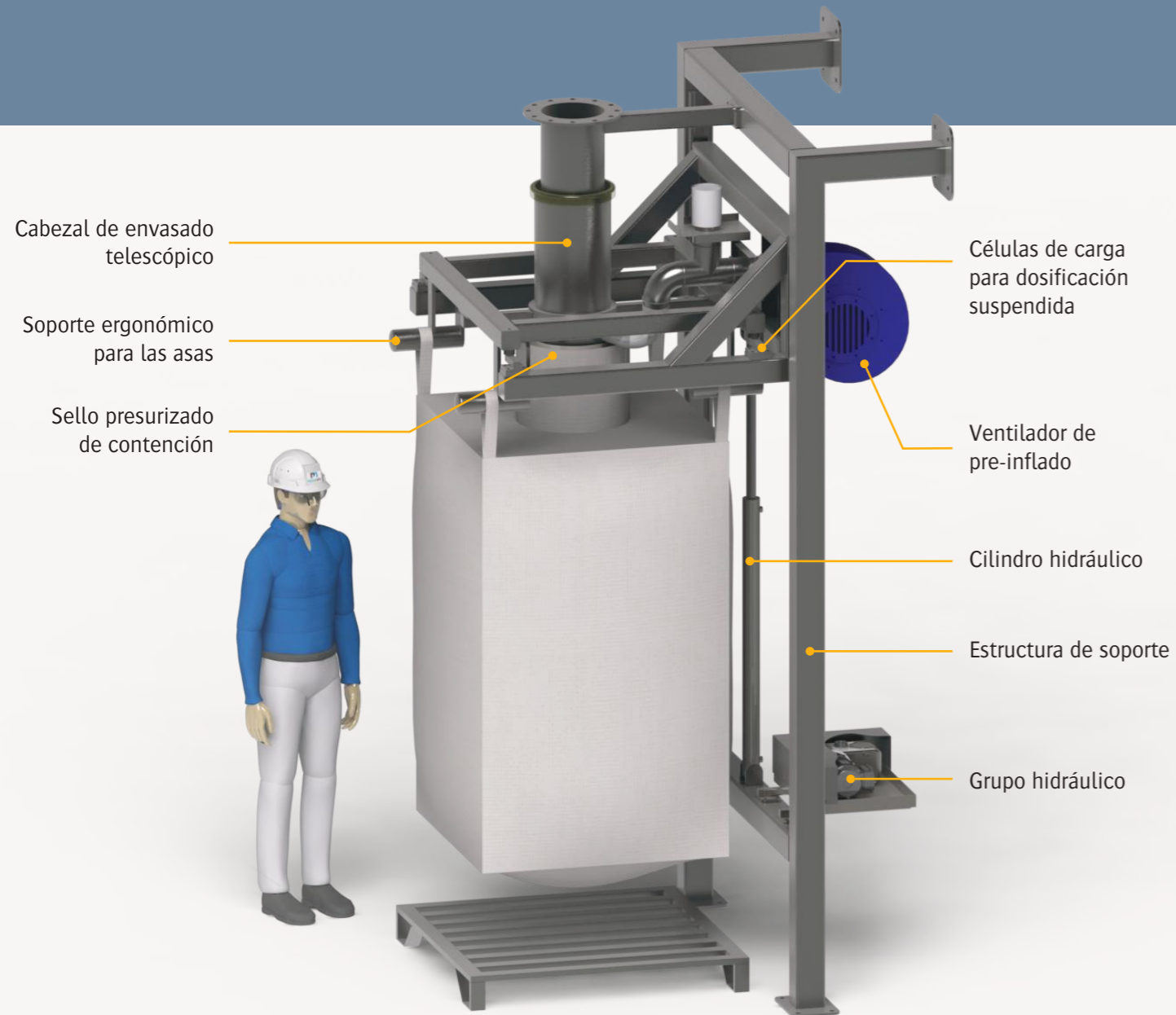

Extracción mediante carretilla elevadora o transpaleta

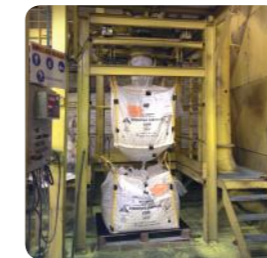

Superposición de big bags para la optimización del envasado



Concepción higiénica : pequeña huella en el suelo para una limpieza fácil



Sello presurizado que asegura la estanqueidad de la conexión

Ventajas

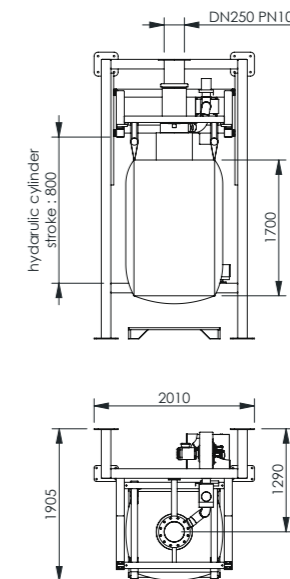
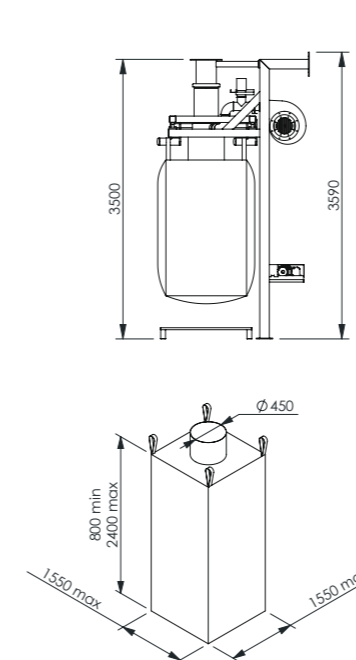

Opciones



Desenganche automático del big bag



Detector magnético

Vea todas nuestras opciones en la página 28